

Aprenda a tejer en el telar
Samplet



ashford
WHEELS & LOOMS

hilado | telar | cardado | fieltro | tejido | teñido

Instrucciones de ensamblado del telar Samplett

Antes de comenzar - Lea completamente las instrucciones, identifique las partes del telar y note la secuencia de ensamblado. Use la lija adjunta para eliminar los bordes y esquinas filosas.

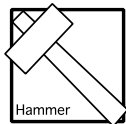

Terminación de la madera - Recomendamos que las superficies de madera sean enceradas o selladas antes del ensamblaje para proteger la madera de cambios climáticos y evitar la suciedad o manchas. La madera tiene una agradable variación en el color y veta. Para una terminación mate suave y sedosa, use la cera pulidora Ashford para realzar el color natural y carácter de la madera.





Al costado derecho del telar (donde va la marca) retire las piezas protectoras de madera de los alfileres de metal. Coloque el trinquete, de vuelta el telar y fije los dos trinquetes con un tornillo de 20 mm (3/4 pulgada). **NOTA** el alfiler cabe en el espacio del trinquete. Aplique un poco de cera de vela en el hilo para facilitar el ensamblaje. **NO** lo apriete demasiado, los trinquetes deben moverse fácilmente. **Deje un espacio de 0.5 mm (1/32 pulgada) debajo de la cabeza de los tornillos.**



Asegure el listón trasero al lado derecho con dos tornillos para madera.
Nota: El orificio de la prensa debe ir hacia abajo.



Asegure el listón frontal al lado derecho con dos tornillos para madera.
Nota: Asegúrese que la ranura del listón frontal esté hacia arriba.

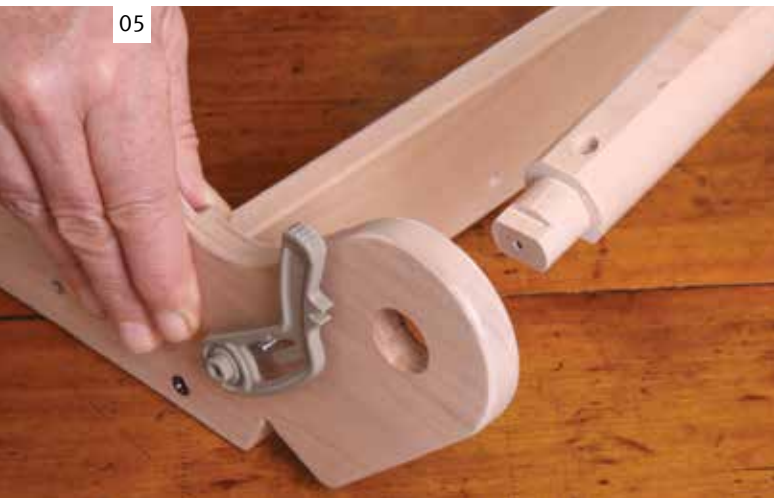

05

Aplique cera en los extremos de los rodillos. Inserte los rodillos en el lado ensamblado del telar. Revise que la terminación más larga del rodillo esté inserta en el lado derecho del telar.



06

Coloque ambos rodillos en el lado izquierdo y asegure ambos listones con tornillos para madera.



07

Coloque los engranajes al final de los rodillos. Revise que los dientes estén engranados con los trinquetes.



08

AHORA asegure con golillas y tornillos de 20mm ($\frac{3}{4}$ pulgadas).

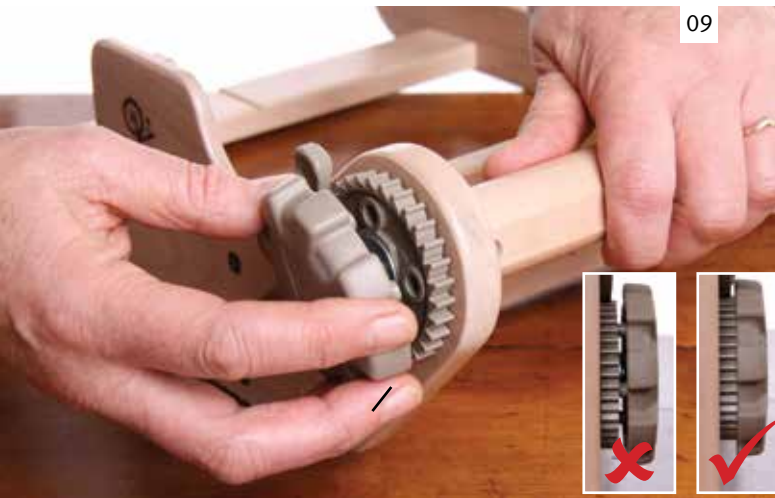

09
Coloque los 4 broches de las manillas en los 4 orificios de los engranajes. Golpee fuertemente la manilla con la palma de la mano o con un martillo de goma para que cierren.



10
Conecte las varas de urdimbre trasera y frontal a los rodillos con las amarras de nylon empujando la punta de flecha por los orificios.

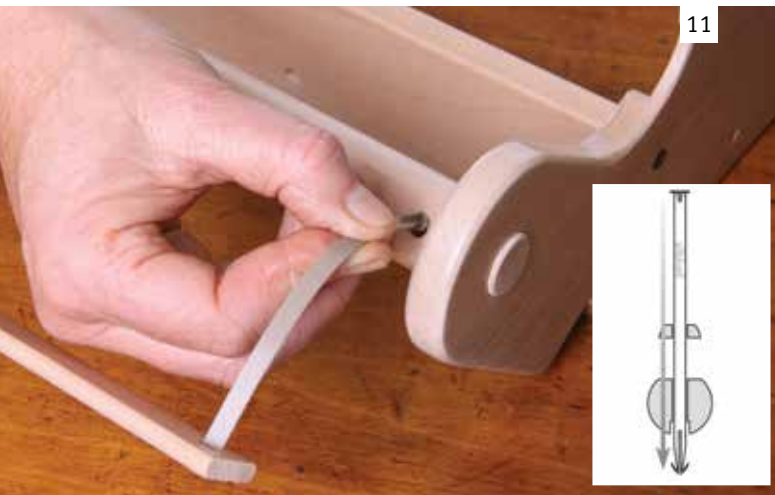

11
Empuje las puntas de flechas en los orificios pequeños del rodillo y saque por el orificio más grande como se muestra en el dibujo.

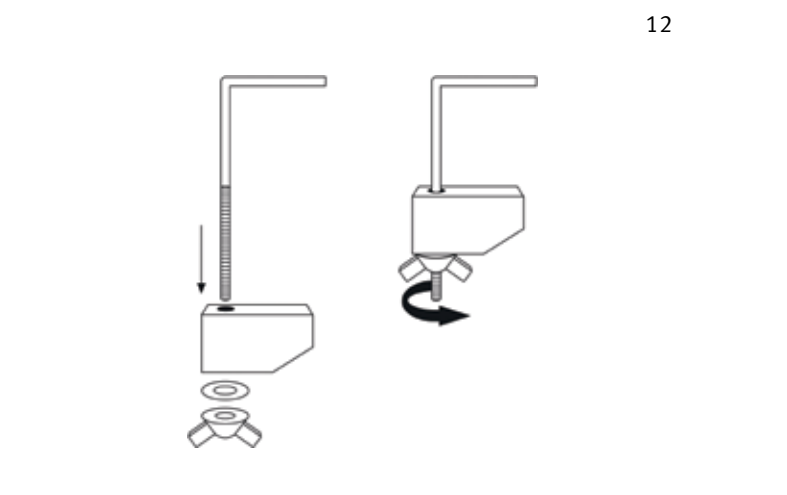

12
Instale las prensas.

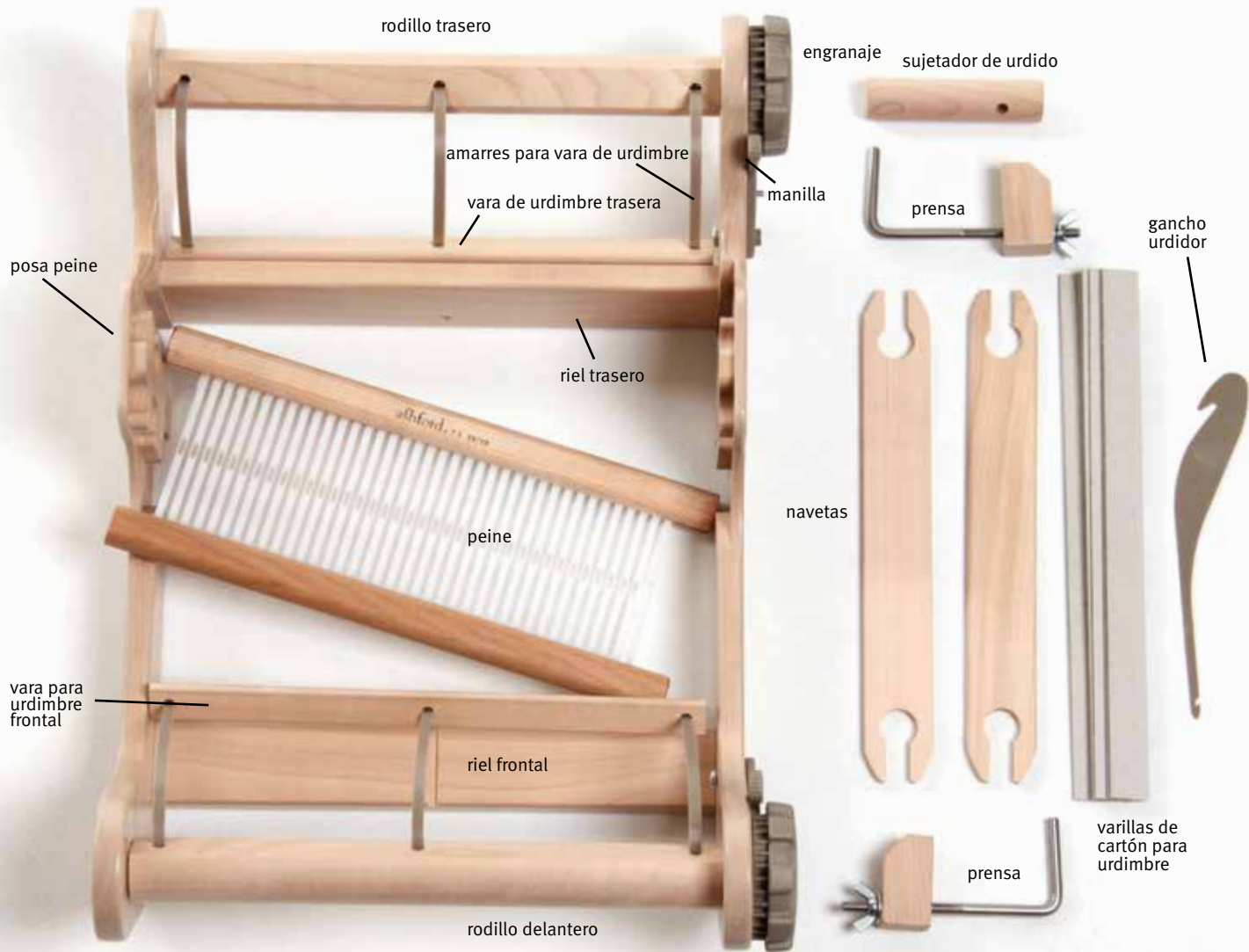

EL TELAR

El **peine** tiene orificios y ranuras y por estos pasan los hilos de urdimbre que crean la calada. El peine también se usa como batan para empujar las hileras del tejido. El peine incluido con el telar es de 30 hilos cada 10 cm de peine o 7,5 hilos por pulgada.

La **naveta** se usa para llevar la trama de un lado a otro del tejido. El sujetador de urdido, el gancho urdidor y las dos prensas se usan para urdir el telar.



25cm (10inches)
Soporte para telar



40cm (16inches)
Soporte para telar

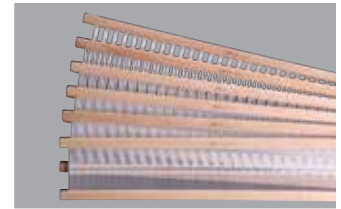

Peines

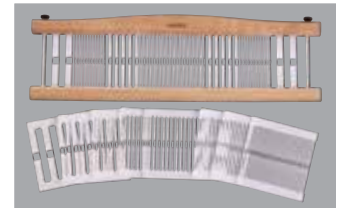

Peines de dientes variables



Varillas de recogidas

ACCESORIOS OPCIONALES

Peines - 2.5, 5, 7.5, 10, 12.5 y 15dpi (10, 20, 30, 40, 50 y 60/10cm), **peines de diente variable**, **navetas** - 15cm (6"), 26cm (10"), **varillas de recogida**, **soporte para telar**.

Bienvenida al maravilloso mundo del telar...

Con el telar Samplelt puede tejer muestrarios, bufandas, caminos de mesa, individuales, murales o franjas de tela para coser. Hacer una bufanda fabulosa y divertida es rápido y fácil. Use cualquier fibra, siga las instrucciones de urdido desde el paso 1 - 26 y enrolle un hilado de fantasía en la naveta. Teja tafetan según las instrucciones 27 - 34 para la bufanda y siga los pasos 66 - 68 para terminarla. Para tejer un hermoso muestrario usando 7 técnicas decorativas siga los pasos 1 - 69. Para tejer por primera vez un proyecto con peine doble siga los pasos de urdido y tejido 70 - 78.

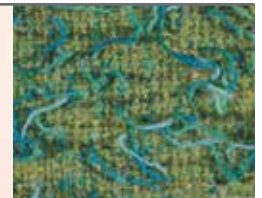



TEJIENDO UN MUESTRARIO

Se necesita:

Tijeras
Huincha de medir
Varillas de cartón para urdimbre
Una mesa
Una aguja gruesa y un palillo

Hilo

En este proyecto para la urdimbre y trama usamos Tekapo Stonewash de Ashford, un hilo suave de 8 hebras DK (100% lana; 200m/ 218yds; 100 gms neto), textura con un leve aspecto de hilado a mano, y también usamos varios hilados de fantasía en la trama.

Cantidad

Hilo Ashford Tekapo DK – oville 100gms
Hilado de fantasía – 50gms

Urdido

Ashford Tekapo
Longitud – 1.40 m (56”)
Este largo deja 23 cm (9”) en cada extremo para los flecos
Numero de hebras – 74
Ancho final – 23 cm (9ins)

Trama

Ashford Tekapo e hilos de fantasía

CALADA

La calada es la apertura que se forma en el urdido y que permite que pase la naveta.

URDIMBRE Y TRAMA

Estos son dos términos que necesita conocer porque forman parte de la base del tejido en telar. Los hilos de la **urdimbre** se colocan primero en el telar y están en tensión entre los rodillos frontal y posterior. Los hilos de la **trama** van arriba y abajo de los hilos de urdido para formar una tela tejida en telar.

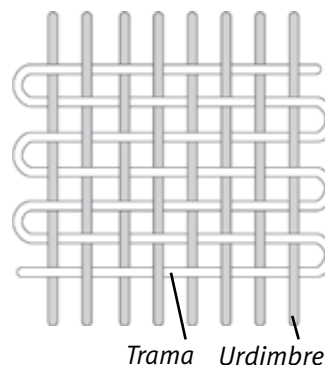



01

2m (78ins)

Utilice una mesa larga o dos mesas hasta que el sujetador de urdido esté aproximadamente a 2m (78") de la varilla de urdimbre trasera en el telar.



02

Coloque una prensa en el orificio del listón posterior y ajústela a la mesa.



03

Coloque el sujetador de urdido al otro extremo de la mesa.



04

Nota: La parte trasera del telar tiene un corte en el borde inferior. Ponga los trinquetes frontal y posterior en los dientes de los engranajes.



El posa peine puede sostener dos peines, para este proyecto usaremos uno.



Coloque el peine en la posición neutral.

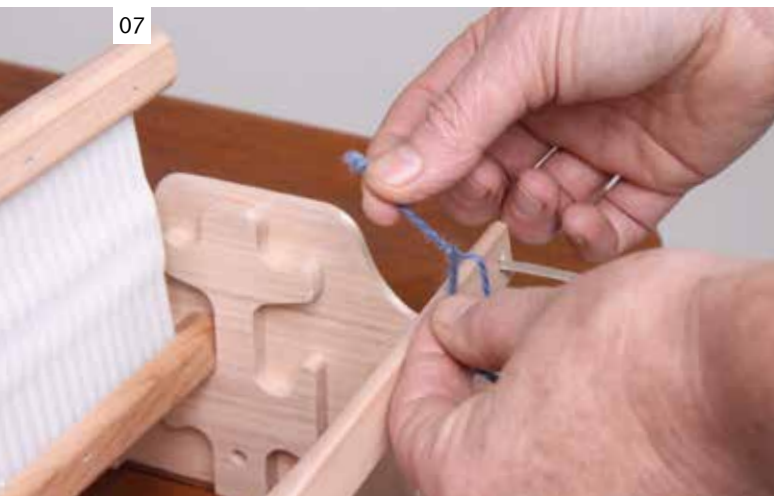

Amarre la urdimbre a la varilla de urdimbre **posterior**. Esta debe estar a 6cm (2½") aproximadamente del rodillo **posterior**.



Pase el gancho urdidor por la primera ranura. Tome el hilo con el gancho y tire un bucle por ella.



Lleve el hilo al sujetador de urdido y páselo por alrededor. Coloque el ovillo en el suelo detrás del telar.
Sugerencia: Coloque el ovillo en un recipiente para que permanezca fijo.

10

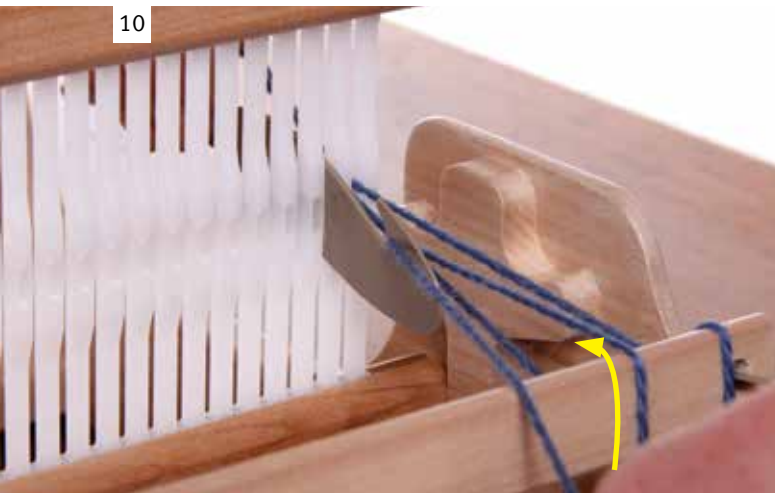

Pase el gancho urdidor por la siguiente ranura y tome el hilo **SOBRE** la varilla de urdimbre. Agarre el hilo con el gancho y saque un bucle por la ranura. Páselo por alrededor del sujetador de urdimbre al igual que el primer bucle. Intente mantener la misma tensión.

11

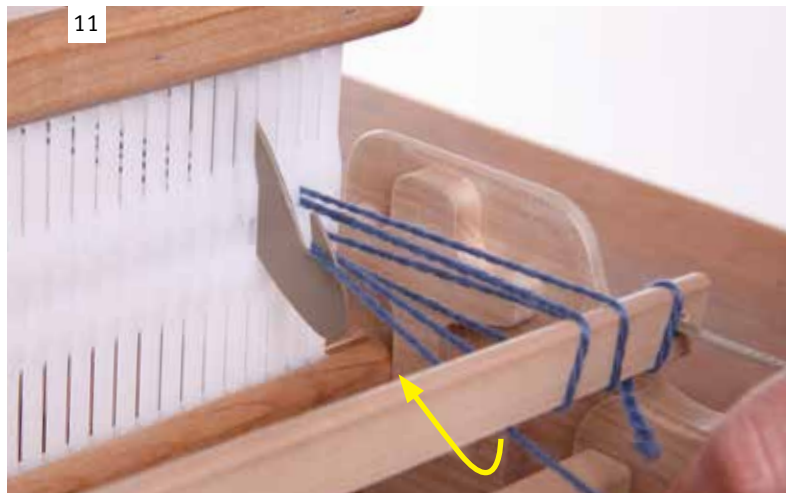

Siga en la siguiente ranura y lleve el hilo por **DEBAJO** de la varilla, pase por la ranura y por alrededor del sujetador de urdimbre. Siga así, un hilo sobre y un hilo debajo hasta que el hilado pase por cada ranura.

12



Para cambiar colores amarre un color a la varilla trasera de urdimbre. Amarre el nuevo color y revise la tensión. Corte el ultimo hilo y amárrelo a la varilla trasera de urdimbre.

13



Tome un pedazo de hilo y amárrelo firmemente alrededor de la urdimbre frente al sujetador con un nudo que sea fácil de deshacer.



14

Corte todos los bucles que están en el sujetador de urdimbre.



15

Pídale a alguien que sostenga el urdido desde donde está el amarre, manteniéndolo en tensión y que avance con la urdimbre a medida que se enrolla en el telar.

Nota: Si está sola/o revise en nuestra página web las instrucciones para "urdido en solitario".



16

Colóquese detrás del telar y gire la manilla trasera hacia usted hasta que la varilla de urdimbre de una vuelta completa alrededor del rodillo.



17

Coloque una varilla de cartón o un pedazo de papel que cubra el ancho del telar. El cartón o papel separan los hilos y mantiene la tensión pareja.

18

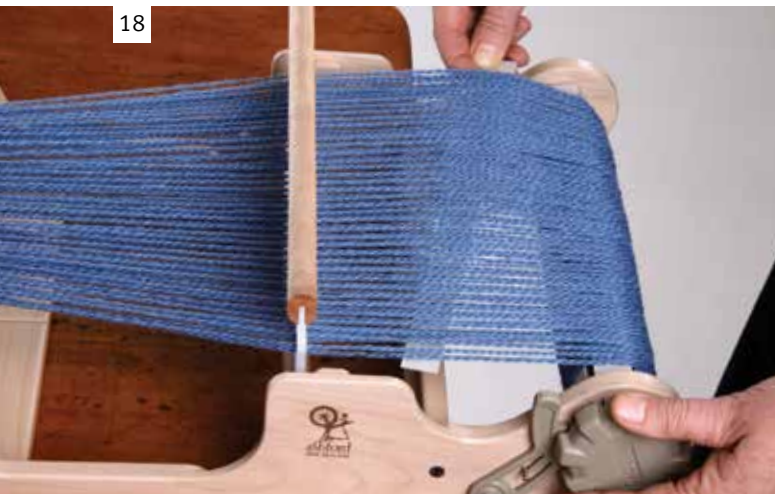

Agregue varillas de cartón o el papel a medida que enrolla la urdimbre. Deténgase cuando el amarre de la urdimbre se acerque al frente del telar y desamarre. ¡No siga enrollando! Retire la prensa del telar.

19



HAGALO CON CUIDADO. NO TIRE MUY FUERTE PARA QUE NO SE CORTE EL HILO

Levante los dos hilos de la izquierda, mire detrás del peine y suavemente saque un hilo de la ranura. El otro hilo se queda ahí. Use el gancho para pasar el hilo por el orificio a la izquierda. Repita hasta que todos los hilos estén en las ranuras y orificios.

20



Divida los hilos en pequeños grupos. Tome un grupo y páselo por encima y alrededor de la varilla de urdimbre frontal. Divídalo en dos y amarre por encima del grupo con un nudo simple. Continúe a lo ancho del telar.

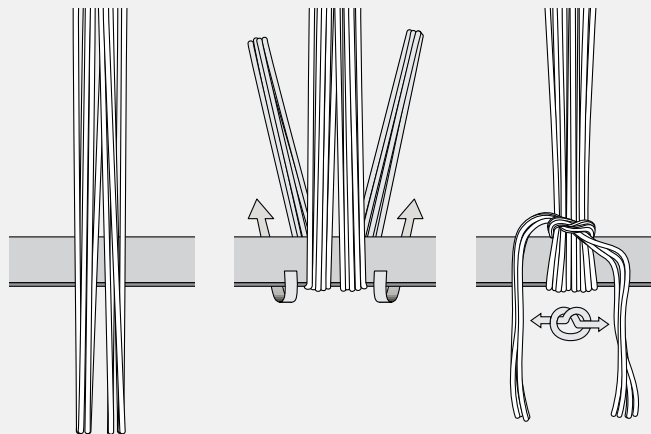

PARA UN MÉTODO ALTERNATIVO DE AMARRE vea nuestro tutorial de Youtube "Tying a warp on a Rigid Heddle Loom" (Amarre de urdimbre en telar de peine fijo) <https://youtu.be/bnrCoijfZVY>



Revise la tensión y ajuste los nudos hasta que todos los grupos tengan la misma tirantez. **Nota:** Para ajustar los nudos tome los hilos a ambos lados del nudo, tire suavemente hacia arriba y vuelva a apretar.

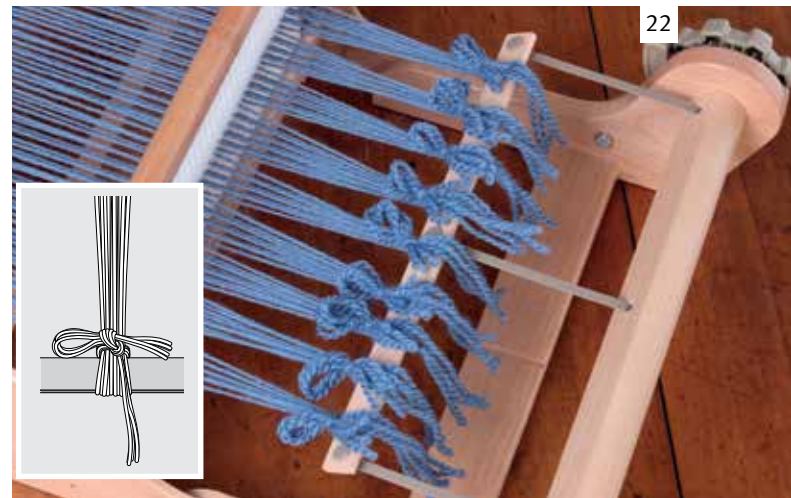

Amarre la segunda mitad de nudos usando medio nudo para reforzar. Deben ser fácil de desamarrar cuando termine de tejer.

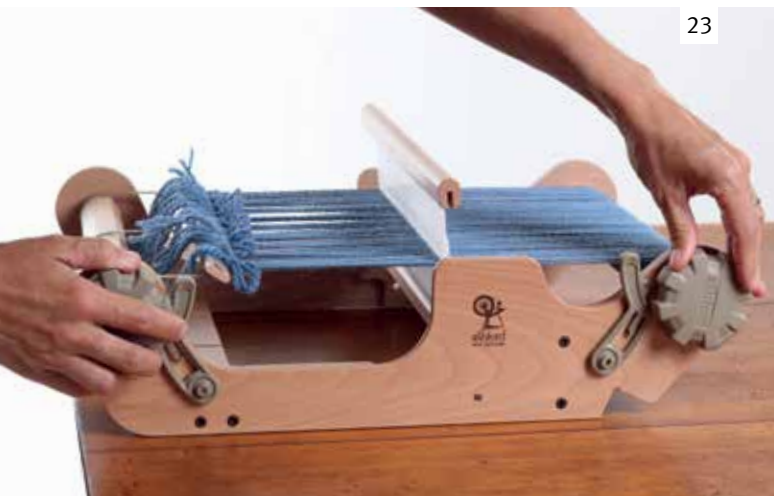

Para avanzar el urdido al rodillo frontal, suelte la tensión de la urdimbre alejando la manilla trasera suavemente y retire el trinquete del engranaje. Manteniendo la tensión en la manilla trasera, gire la manilla hacia usted hasta que la vara de urdimbre de adelante alcance el rodillo frontal. Cliquee el trinquete **trasero** hacia abajo y tense nuevamente la urdimbre.



Antes de comenzar a tejer, debe cerrar los espacios creados por los nudos, a esto se le llama distribución de urdimbre. Véalo en YouTube <https://youtu.be/A-SW47MtrsQ>. Coloque el peine en posición de tejido hacia arriba. Pase un pedazo de hilo por el lado derecho de la calada, ¡SIN apretar!



25

Cambie el peine hacia abajo. Pase un segundo bucle en la calada (asegúrese que la punta del hilo permanezca en el lado derecho de la urdimbre para que se fácil de retirar). Repetir con la posición de tejido hacia arriba.



26

Use el peine para apretar suavemente el hilo hacia los nudos hasta que esté comprimido. Ahora los hilos de la urdimbre están igualmente repartidos.



27

Ahora está todo listo para tejer. Enrolle el hilo de la trama en la naveta. Coloque el peine en posición de tejido hacia abajo y pase la naveta por la calada. Use el peine para empujar suavemente la primera hilera del tejido hacia el pedazo de hilo.

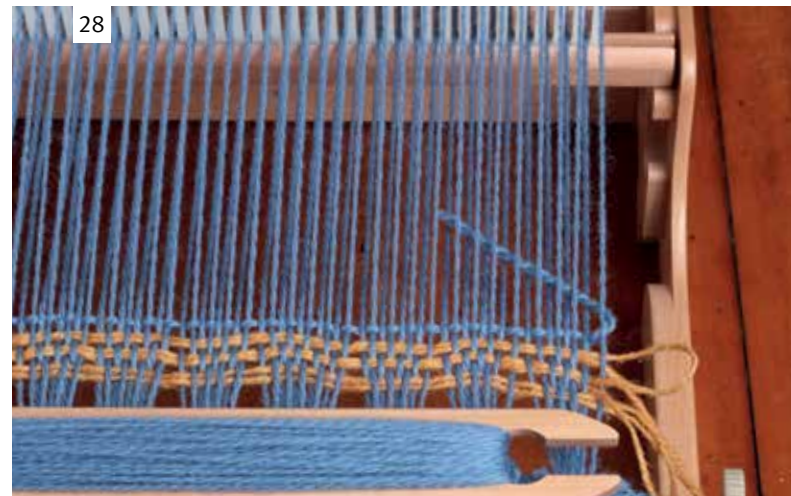

28

Coloque el peine en posición de tejido hacia arriba y con sus dedos ponga la punta del hilo en la calada. Pase la naveta por la calada superior y con el peine suavemente empuje la segunda hilera del tejido.



Sugerencia: Para evitar la estrechez a los lados del tejido, deje suficiente trama en cada hilera al pasar la naveta por la calada, afirme la trama junto al hilo de urdimbre exterior y haga un ángulo de 30° con la trama. Empuje cuidadosamente con el peine. **Nota:** PEINE SUAVEMENTE! DEBE HABER UN PEQUEÑO ESPACIO ENTRE LAS HILERAS



Patrón 1: Tafetán

Pase la naveta por la calada inferior y use el peine para apretar suavemente la segunda hilera. Continúe por 8 hileras más. Siéntese en una silla cómoda con el telar en sus piernas y la parte trasera del telar en el borde de la mesa.



Cuando el tejido esté en aproximadamente 6cm (2½") del peine, retire el pedazo de hilo del urdido tirándolo suavemente.



Ahora hay que enrollar el tejido en el rodillo frontal. PONGA EL PEINE EN POSICIÓN NEUTRAL. Suelte la tensión de la urdimbre alejando la manilla trasera suavemente y retire el trinquete del engranaje. Gire la manilla hacia el frente del telar para que parte de la urdimbre se desenrolle, reponga el trinquete en el engranaje para evitar que avance demasiado. Ahora gire la manilla frontal hacia usted hasta que el tejido esté aproximadamente 5cm (2") del rodillo. Revise la tensión. A medida que teje, enrolle su tejido de esta manera.



34

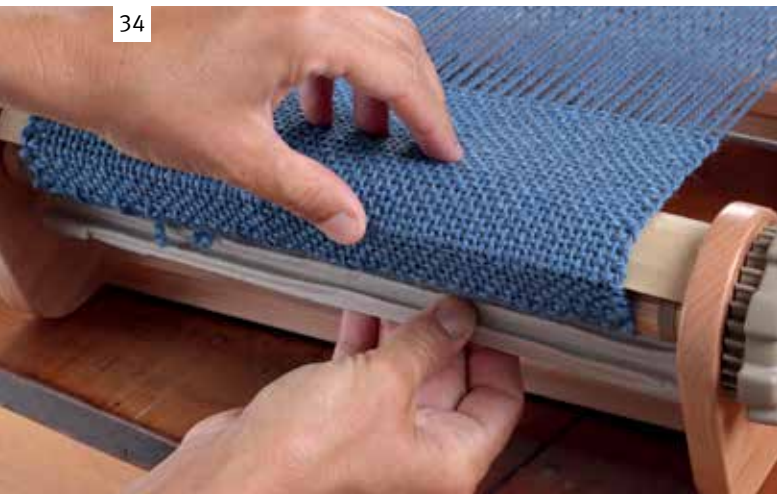

Sugerencia: Agregue un pedazo de cartón para cubrir los nudos cuando enrolle el tejido.

35



Patrón 2: Mechas

Corte 12cm (4¾") de hilo fantasía y póngalo en grupos de dos o tres hilos.

36

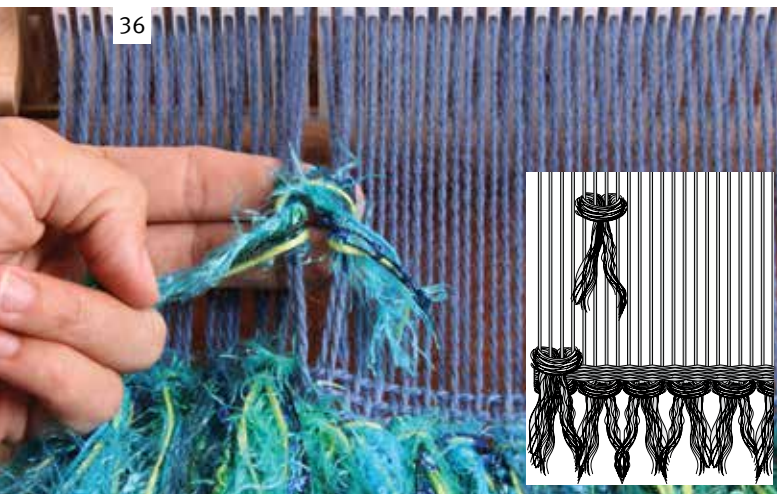

Coloque el peine en posición neutral. Anude los grupos de hilo de fantasía a la trama como en el diagrama.

37

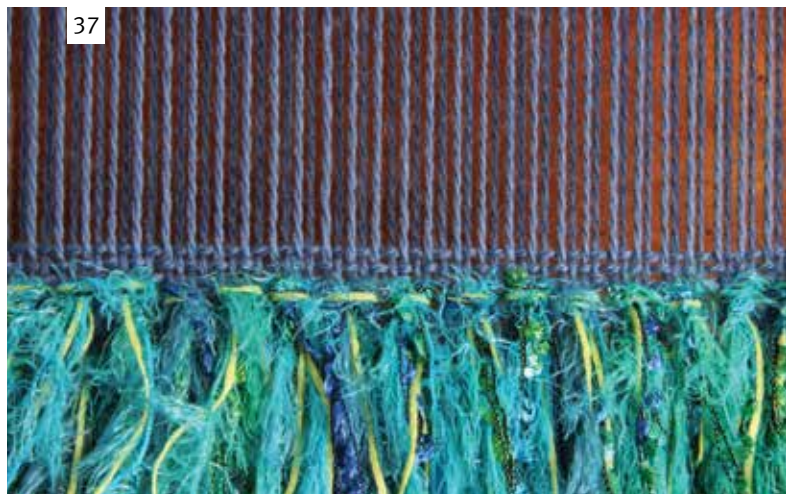

Continúe a través de la hilera. Posteriormente, teja 3 hileras de tejido tafetán con hilo Tekapo. Repita el patrón dos veces más.

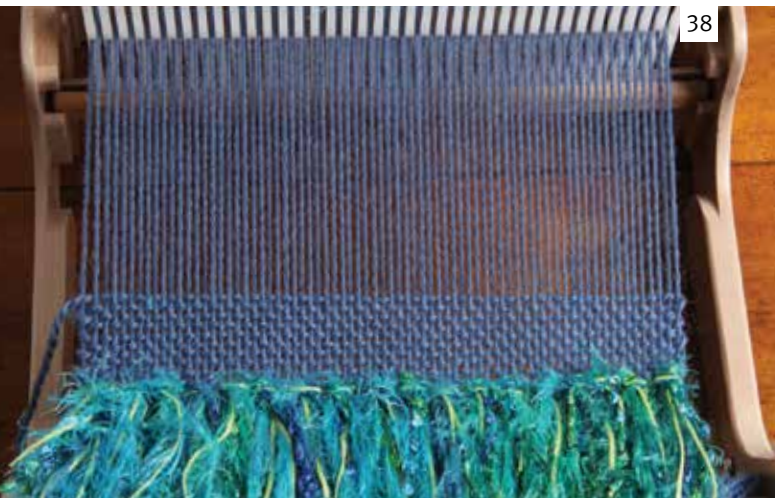

Corte las puntas de los nudos al largo deseado. Teja 10 hileras de tafetán.

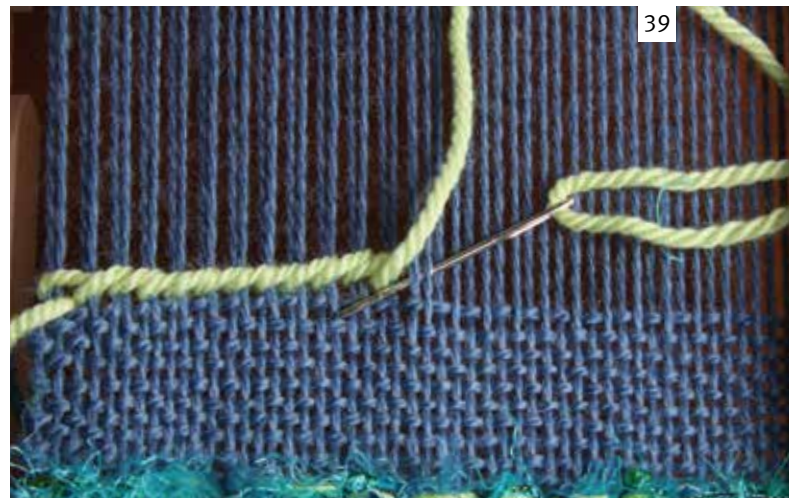

Patrón 3: Soumak

Deje el peine en posición neutral y por la izquierda, con una aguja, pase el hilo por encima de 4 hilos de urdimbre (hacia la derecha) y por abajo de 2 hilos (hacia la izquierda). Repita en toda la hilera.

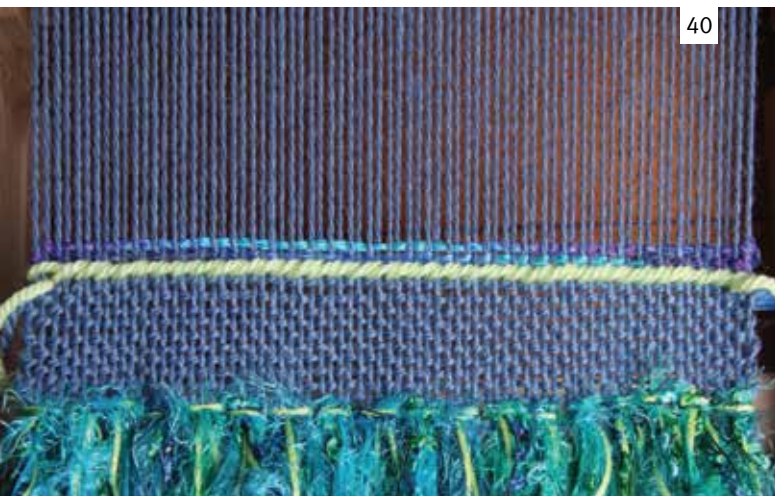

Teja dos hileras con el hilo de fantasía.

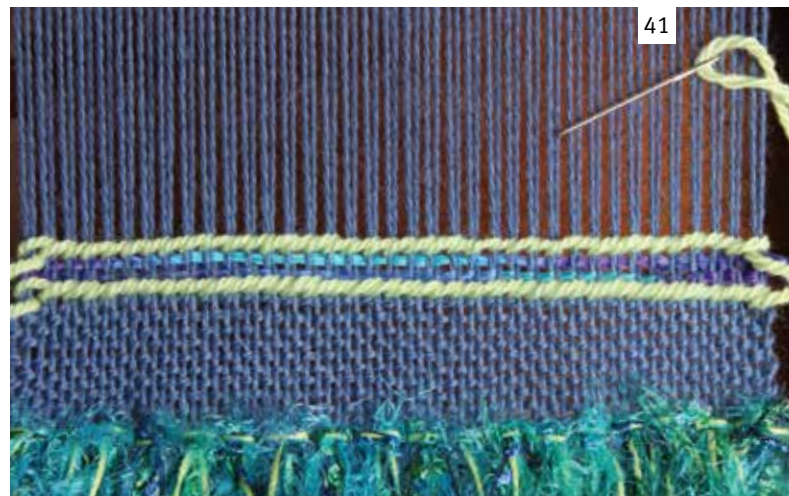

Repita el paso 39 y teja 10 hileras de tejido tafetán.

42



Patrón 4: Tejido texturado

El patrón tiene 4 hileras. Coloque el peine hacia abajo y con la varilla de recogida (la naveta restante) levante hilo por medio detrás del peine. 1 abajo, 1 arriba por todo el ancho.

43



Hilera 1: Con el peine hacia abajo coloque la varilla de recogida atrás del peine y de lado para hacer una calada. Teja una hilera.

44

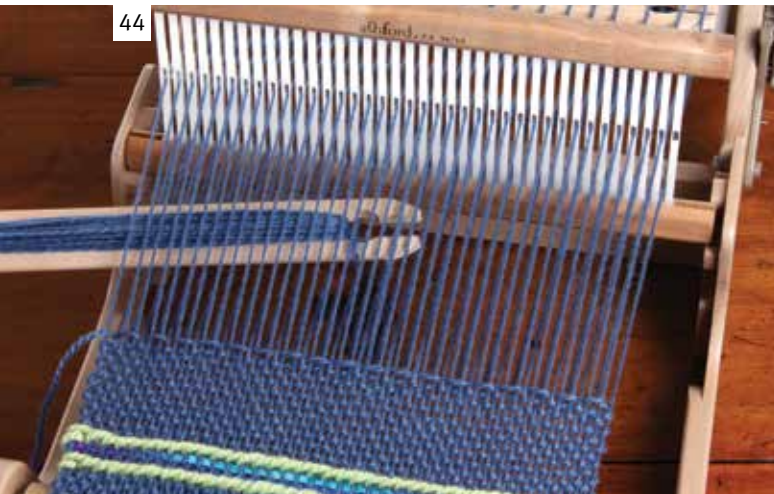

Hilera 2: tejido tafetán. Deslice la varilla de recogida hacia atrás del telar y deje el peine hacia arriba. Teja una hilera.

45



Hilera 3: Deje el peine hacia abajo y teja una hilera.
Hilera 4: Deje el peine hacia arriba y teja una hilera.
La varilla de recogida se queda atrás del telar.



Repita el patrón 4, cuatro veces más.
Teja 10 hileras de tafetán.
Mantenga la varilla de recogida atrás del telar para usarlo en el patrón 5.

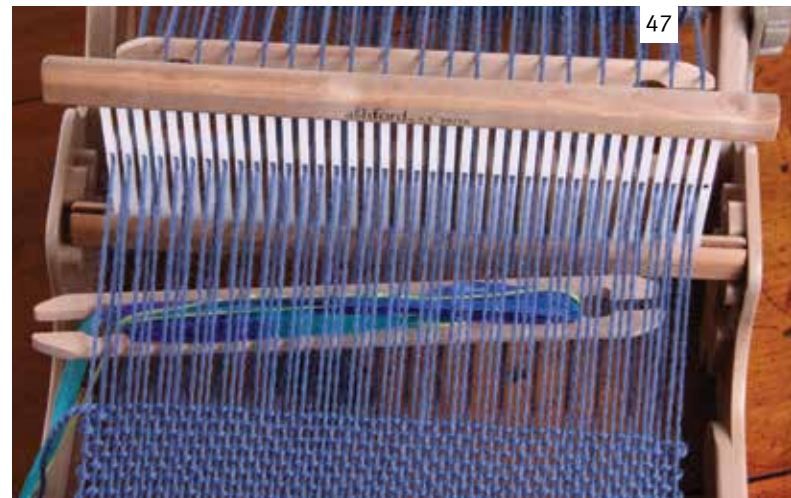

Patrón 5: Window Weave (Tejido ventana)
Hay 4 hileras en el patrón. Hilera 1: Coloque el peine hacia arriba y ponga la varilla de recogida de lado para abrir una calada nueva. Teja una hilera con hilo de fantasía. Empuje la varilla de recogida hacia atrás



Asegúrese de siempre agarrar la punta del hilo para bordes limpios.

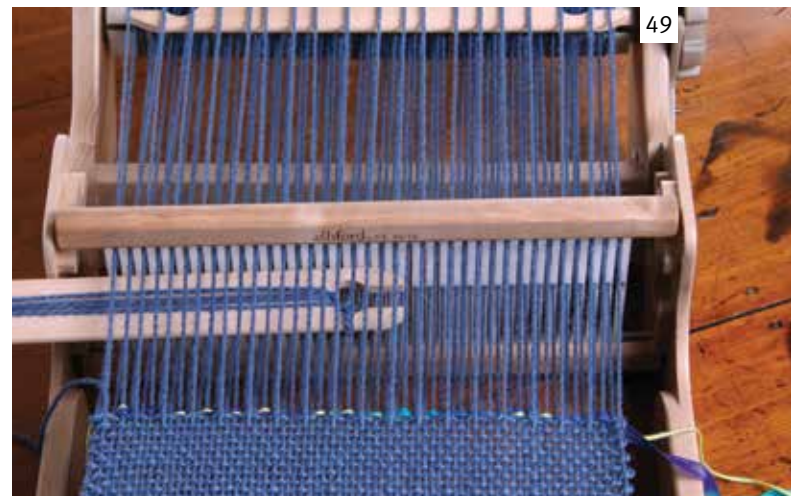

Hilera 2: Coloque el peine hacia **abajo**. Teja una hilera de tejido tafetán.

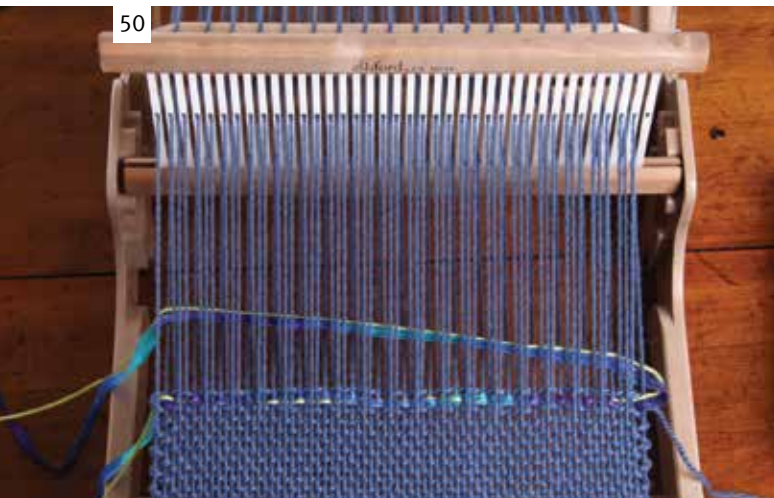

Hilera 3: Repita la hilera 1.



Hilera 4: Teja 3 hileras de tejido tafetán.
Repita el patrón 5 dos veces más.
Teja 7 hileras de tejido tafetán.

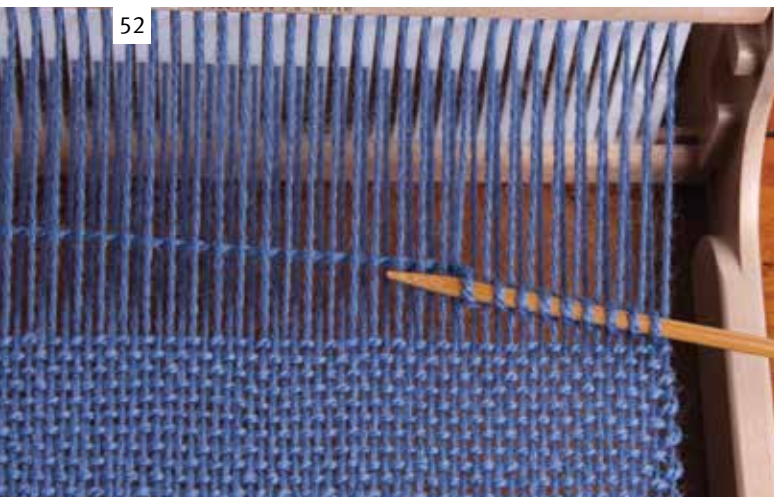

Patrón 6: Trama suplementaria con rizos

Hilera 1: Coloque el peine hacia **abajo**. Lleve la naveta por la calada de derecha a izquierda. **NO** apriete. Comenzando por la derecha, con un palillo, levante la trama cada 2 hilos de urdimbre a lo ancho para hacer bucles alrededor del palillo.

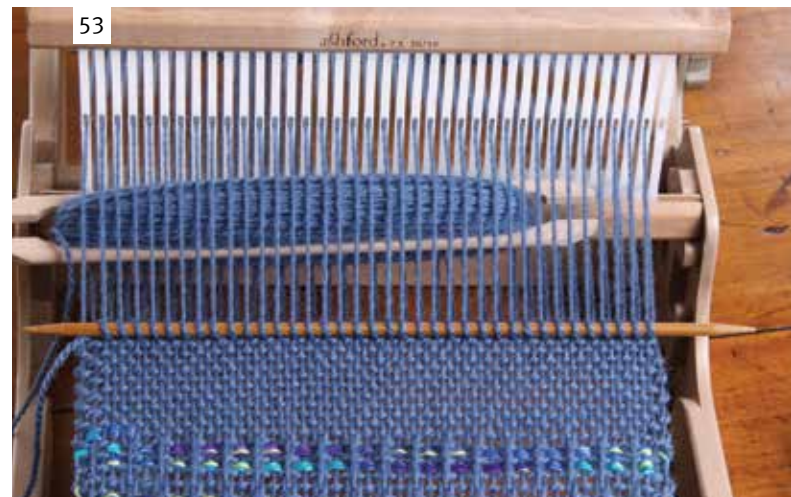

Hilera 2: Coloque el peine hacia arriba y teja una hilera de tafetán.



Con cuidado retire el palillo, apriete firmemente los bucles.
 Repita el patrón 6, dos veces más.
 Teja 10 hileras de tafetán.

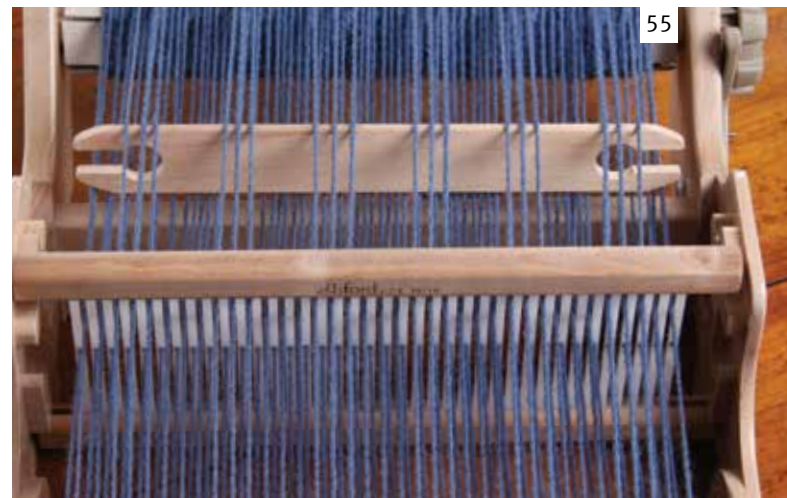

Patrón 7: Trama flotante

Hay dos hileras en este patrón. Coloque el peine hacia **abajo** y con la varilla de recogida tome los hilos en secuencia: arriba 2, abajo 3, arriba 3. Continúe abajo 3, arriba 3 a todo el ancho.

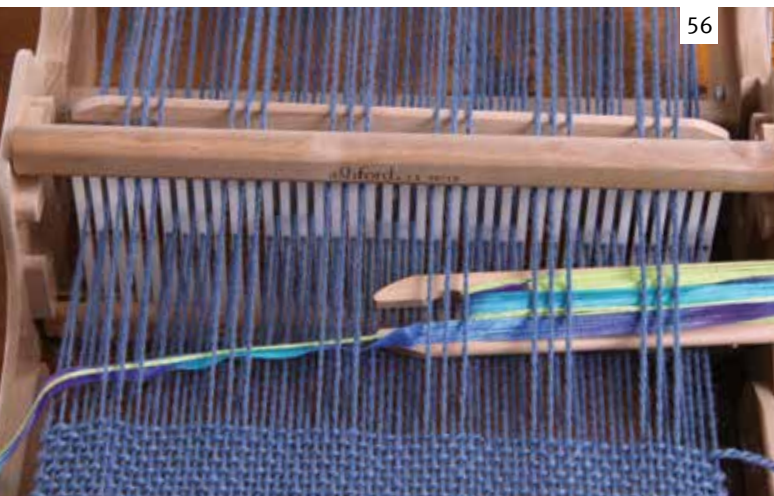

Hilera 1: Coloque la varilla de recogida de lado detrás del peine para la calada. Teja una hilera con el hilo de fantasía. Empuje la varilla de recogida hacia atrás.



Hilera 2: Coloque el peine **hacia** arriba y teja una hilera de tejido tafetán. Recuerde pasar por alrededor del hilo de fantasía y tirar el hilo.

Nota: Asegúrese de siempre agarrar la punta del hilo para crear bordes limpios.

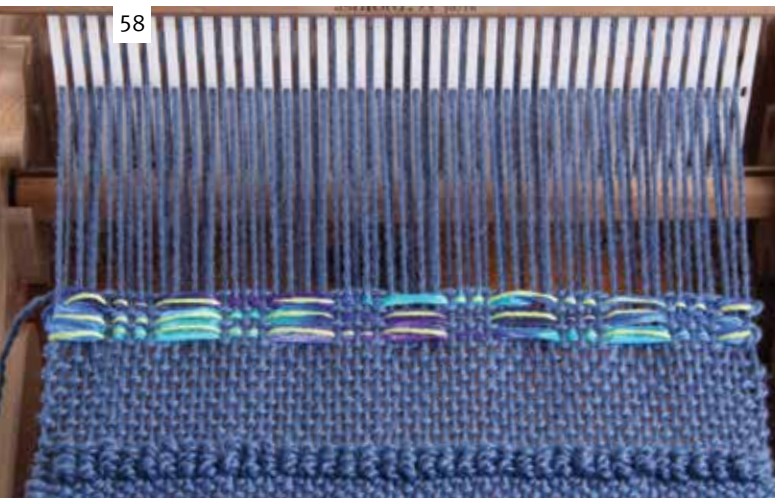

Repita estas 2 hileras dos veces más. Teja 20 hileras de tejido simple.



Patrón 8: Brooks Bouquet

Coloque el peine hacia **abajo**. Teja a través de la calada, saque la naveta después del sexto hilo y apriete suavemente. Este será el borde exterior.



Coloque el peine en **descanso**. Pase la naveta por los 5 hilos siguientes, tome la naveta por detrás y rodeando los últimos 4 hilos. Tire el hilo para formar un “grupo”.

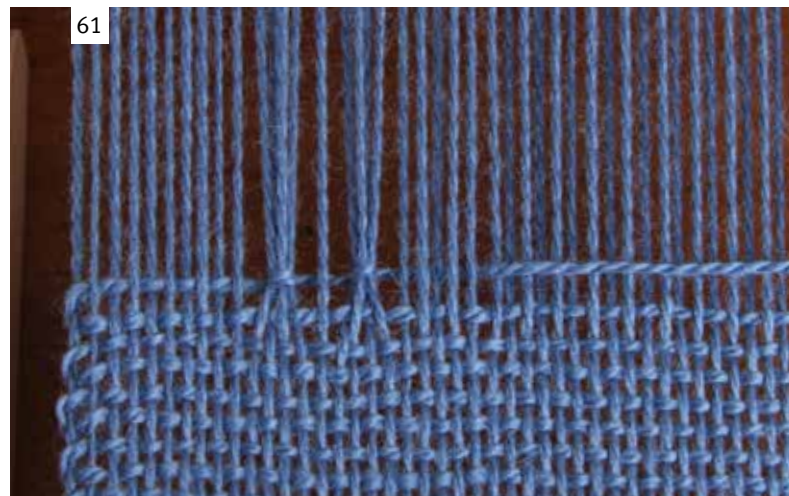

Continúe por la hilera y deténgase cuando hayan 10 hilos a la derecha. Este será el borde exterior.



Coloque el peine hacia **abajo** y teja por debajo de los últimos 5 hilos. Peine suavemente.



Teja 3 hileras en tafetán. Repita 4 veces más. (5 juegos en total).
Teja 20 hileras en tejido tafetán.



Ya tiene tejido la mitad del muestrario. Teja la secuencia en reversa comenzando con el patrón 7, 6 etc. Teja la técnica Soumak al revés (derecha a izquierda).

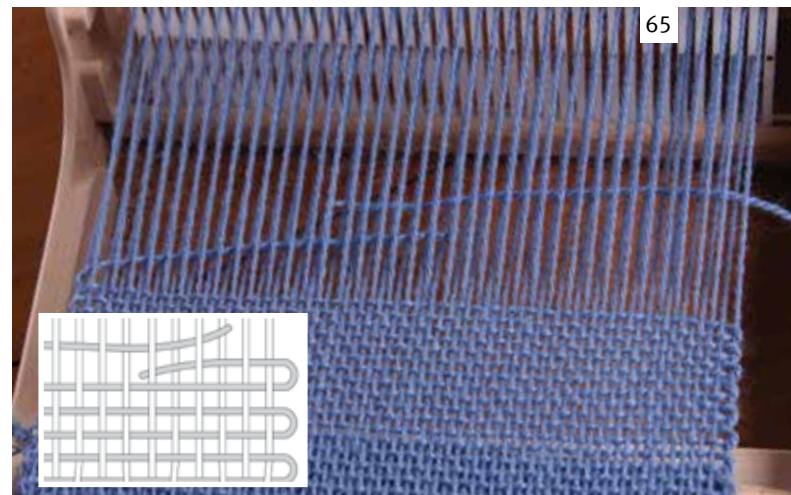

Uniendo un hilo nuevo: En algún momento el hilo de la naveta se acabará. Enrolle más hilo en la naveta y traslape el nuevo hilo sobre el hilo que estaba usando en la misma calada. Peine los dos hilos al mismo tiempo.

66



Cuando llegué al final, deje suficiente urdimbre para los flecos. Corte la trama y deje la punta afuera. Corte el urdido a lo largo de la varilla trasera. Tenga cuidado en no cortar las amarras de urdimbre.

67



Suelte el trinquete frontal y desenrolle el tejido del rodillo. Deshaga los nudos en la varilla de urdimbre y retire el tejido del telar.

68

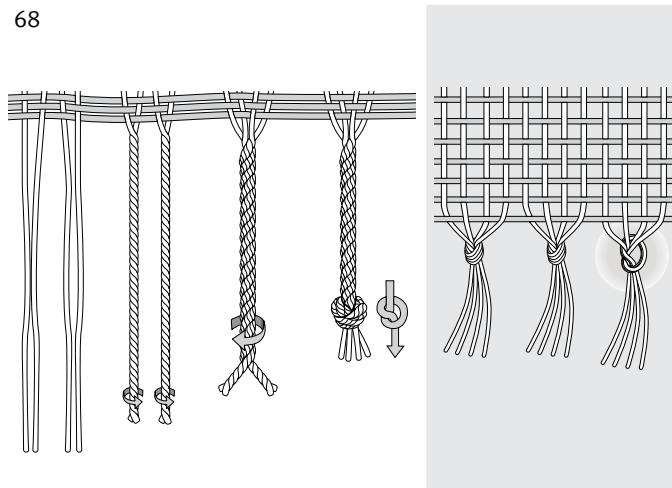

Coloque el tejido en la mesa y amarre las puntas en grupos de a cuatro. Use nudos simples o tuérzalos con el Torcedor de flecos de Ashford. Cosa la punta de la trama en el tejido usando una aguja de lana.

69

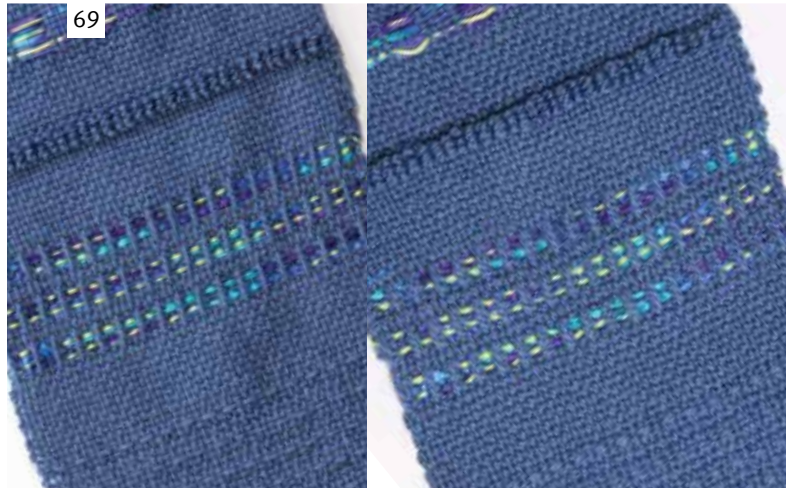

Recién sacado del telar

Lavado

Vea las instrucciones de lavado en la siguiente página.

TERMINACIONES

El tejido debe ser lavado para que los hilos se expandan, llenen los espacios y así darle al tejido un aspecto “terminado”.

LAVADO

Lave el tejido cuidadosamente en agua tibia con un poco de detergente. Levante y presione por un minuto. Drene la lavaza y enjuague con agua tibia y limpia.

Extienda para secar. Mientras el tejido está aún húmedo cúbralo con una tela de algodón seco y presione con una plancha tibia.

SUGERENCIAS UTILES

Amarrar nudos

Cuando amarre un nudo al tejer, considere que en algún momento tendrá que deshacerlo. Siempre anude para poder desamarrar fácilmente.

Peine

Siempre peine suave. Algunas veces el tejido se verá un poco abierto, recuerde que el tejido está bajo tensión en el telar y se verá distinto cuando lo saque. Además, el lavado cerrará un poco los espacios.

RECURSOS

Tejido en peine fijo (Rigid Heddle Weaving)

Todo lo que necesita saber sobre el tejido en peine fijo. Urdido fácil, técnicas en telar y proyectos. Incluye los puntos brooks bouquet, bronson lace y tejido con segundo peine. Haga hermosas prendas y artículos para el hogar. 123 páginas



Tutoriales en Youtube



Aplicando cera al telar Samplett



Ensamblado del telar Samplett



Tejiendo en el telar Samplett



Urdido simple en el telar de peine fijo



Amarrar la urdimbre a un telar de peine fijo



Distribución de urdimbre en un telar de peine fijo

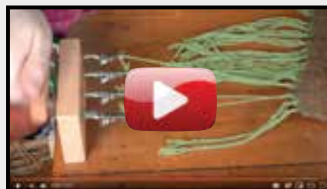

Uso del torcedor de flecos



Diamantes Peruanos

TEJIDO DOBLE EN TELAR SAMPLEIT

Este es un gran proyecto y útil para aprender tejido con dos peines. El uso de hilos de diferente color para cada capa le ayudará a comprender el urdido del telar.

Se necesita:

2 peines 40/10cm (10dpi)

Tijeras

Varas de cartón para urdimbre

Una mesa

Una aguja

Hilo

Para este proyecto usamos merino Mackenzie 4 hebras Ashford (100% Merino; 385m/421yds; 100gms neto), 1 ovillo de blanco y 1 ovillo de negro.

Urdimbre

Ashford Mackenzie 4 hebras

Largo – 1.80m (70")

Esta longitud deja 10cm (4") de flecos en los extremos.

Número de hebras – 192

Ancho al terminar – 23cm (92")

Trama

Ashford Mackenzie 4 hebras

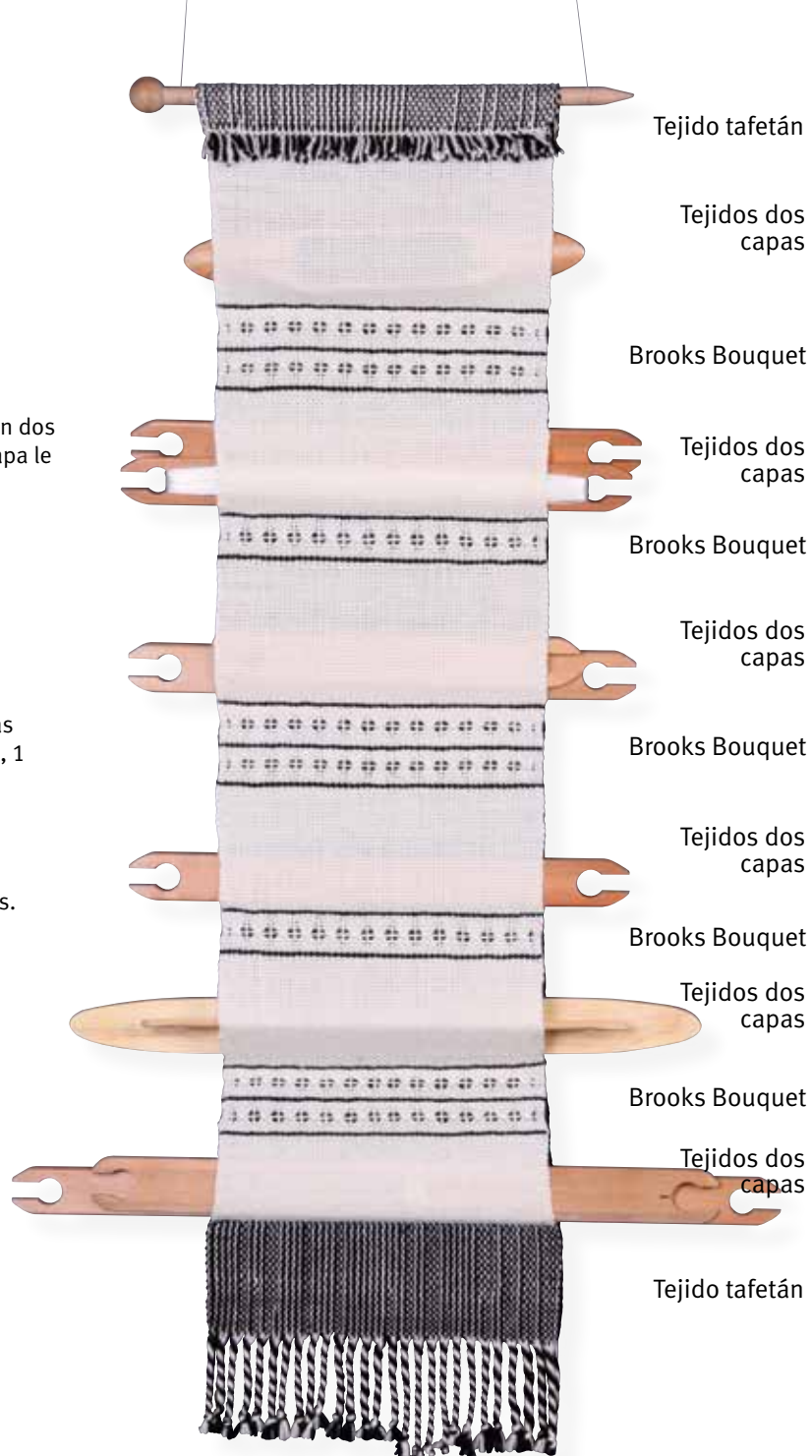



Coloque un peine en la posición neutral trasera y urda a lo ancho de manera usual, pero pase dos bucles por cada ranura. (un bucle negro y el otro blanco). Siga los pasos 12 – 19 para terminar la secuencia de urdido.



Estando de frente al telar y comenzando por la izquierda tome con el gancho urdidor uno de los hilos negros de la ranura y páselo por el orificio de la derecha. Continúe a lo ancho del peine.



Coloque el segundo peine en la posición neutral frontal y ponga todos los hilos de atrás sobre el peine (le ayudará a enhebrar). Comience por la izquierda y tome el primer grupo de 4 hebras (2 blanco y 1 negro de la ranura y 1 hebra del orificio a la derecha) y pase las 4 hebras directamente a la ranura al frente del peine frontal.



Continúe a lo largo del peine. Ahora tiene 4 hilos (2 negros y dos blancos) en cada ranura del peine frontal.

74



Tome el primer grupo de hebras y tire el par negro hacia abajo y el par blanco hacia arriba. Tome un hilo blanco de los blancos y enhebre por el orificio a la izquierda.

75

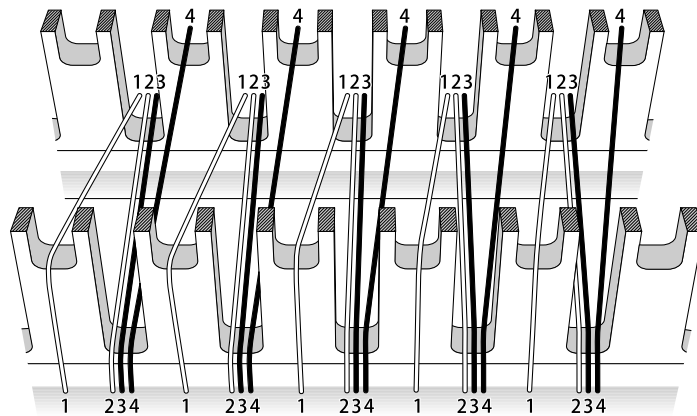

Continúe a lo ancho del peine. **Nota: Revise que no haya cruces entre los peines.** Si los hilos se cruzan, retírelos y repita el paso 74. El urdido se verá como el diagrama. Amarre a la varilla frontal de acuerdo con los pasos 20 – 26

76



Tafetán – Una capa duplica los hilos por cm/pulgadas. Coloque ambos peines hacia arriba y teja una hilera. Coloque ambos peines hacia abajo y teja una hilera. Repita el paso 1.
Nota: Cuando cambie de calada deje colgando el peine frontal.

Creando caladas adicionales

77



Varilla de recogida A

Varilla de recogida B

Varilla de recogida A – Ponga ambos peines hacia abajo. Detrás del peine posterior levante todos los hilos blancos de arriba y pase la varilla de recogida (A). Deslice la varilla A al rodillo posterior.
Varilla de recogida B – Ponga ambos peines hacia arriba. Deslice la varilla A hacia adelante e inserte la varilla B en la calada inferior que se formó. Deslice ambas varillas hacia el rodillo trasero.

Tejido de dos capas

Es fácil hacer un tejido con dos capas separadas al mismo tiempo. Sugerencia: Al tejer dos capas separadas no vaya alrededor de la trama alterna.

Capa superior – Urdimbre y trama blanca.

Calada 1 – Ambos peines en descanso, deslice la varilla A y póngala de lado. Teja una hilera de blanco. Deslice la varilla A hacia atrás.

Calada 2 – Coloque el peine frontal hacia arriba. Teja una hilera con blanco.

Capa inferior – Urdimbre y trama negra.

Calada 3 – Ambos peines en descanso, deslice la varilla B hacia adelante y póngala de lado. Teja una hilera con negro y deslice la varilla B hacia atrás.

Calada 4 – Ponga el peine trasero hacia abajo y teja una hilera con negro.

Repita el tejido en la capa superior y después en la capa inferior hasta que alcance el largo deseado. Para unir las capas en cualquier momento coloque el peine posterior hacia arriba y teja otra hilera ya sea de blanco o negro.

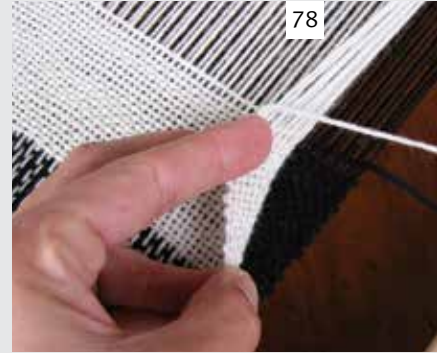

Brooks Bouquet

El hermoso encaje Brooks Bouquet es resaltada con una capa negra de fondo.

1. Teja 4 hileras en la capa de fondo negra y 4 hileras en la capa superior blanca. (Ver instrucciones de arriba)
2. Teja 4 hileras más de la capa inferior negra.
3. Ponga ambos peines en descanso y deslice la varilla A hacia adelante y póngala de lado.
4. Deslice la naveta con el hilo blanco bajo los 6 primeros hilos y vuelva por encima de los últimos 4. Tire la trama para hacer un “grupo”.
5. Levante los 4 hilos siguientes con la naveta y vuelva por encima de estos 4 hilos y por debajo de los 4 hilos siguientes (va a pasar por debajo de 8 hilos).
6. Continúe a lo largo de la hilera (revise que los grupos tengan la misma cantidad de hilos).

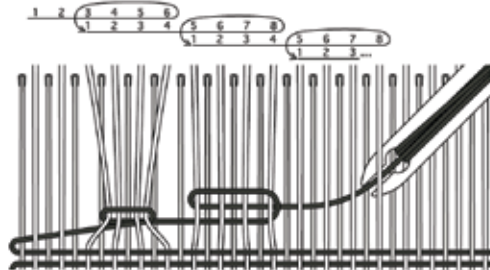

7. Cuando queden 6 hilos use la naveta para levantar 4 hilos y tome la naveta alrededor de 4 y por debajo de 2 para terminar la hilera.
8. Teja 4 hileras más de capas inferior y superior.
9. Una las dos capas (ver arriba).
10. Repita instrucciones 1-9 para tener el resultado deseado.



Sugerencia: Use sus dedos para ajustar los “bouquets” para que estén nivelados. Asegure la parte superior con vainica o costura zigzag. Tuerza los flecos al comienzo del tejido, que será la parte inferior. Lavar a mano en agua tibia y extiéndalo para secar. Doble el lado superior por 3 cm (1½”) y cosa para hacer el bolsillo e insertar la vara para colgar.

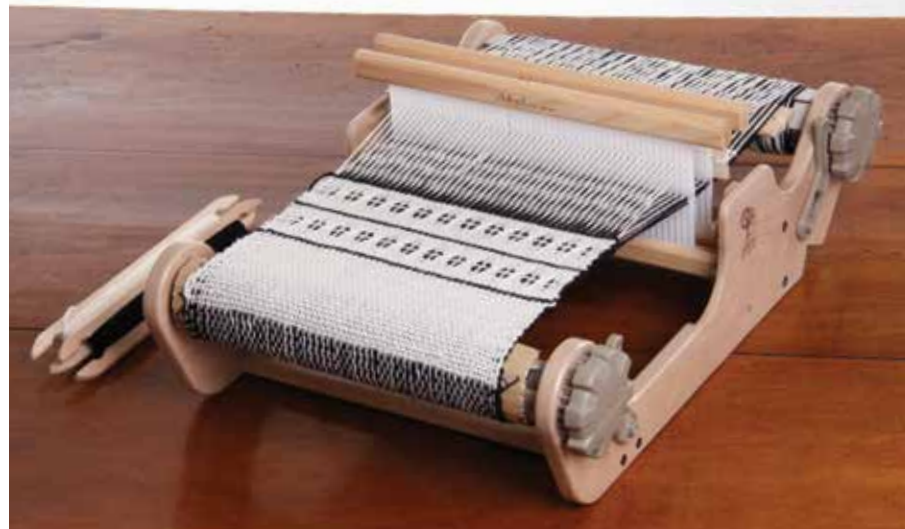

Para más información, sugerencias prácticas e inspiración, recomendamos el libro de Ashford Tejido en peine fijo (Rigid Heddle Weaving). Visite nuestro sitio web para ver tutoriales www.ashford.co.nz

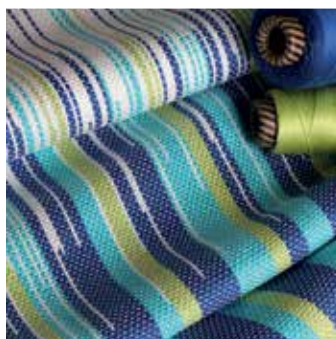

LTWSLVM2

Ashford Handicrafts Limited

415 West Street, PO Box 474, Ashburton, New Zealand

Ph +64 3 308 9087 sales@ashford.co.nz www.ashford.co.nz

ashford
WHEELS & LOOMS